

Edad recomendada jóvenes y adultos que midan más de 1,40m de estatura
Componentes de acero carbono. Tratamiento cincado y termolacado
Estructura recubierta de tablero contrachapado antideslizante
Altura libre de caída: 2,32 m
1 usuario por módulo

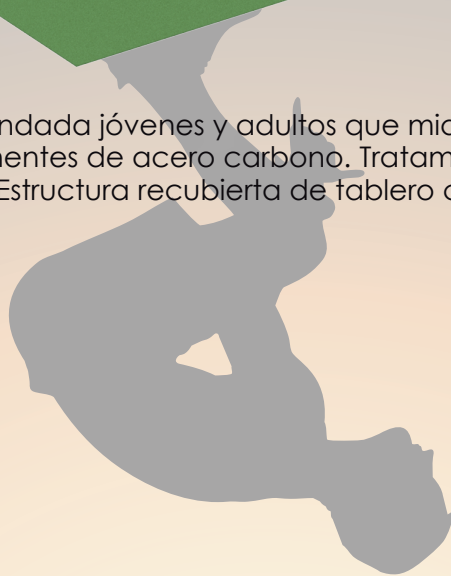

Debido a la mejora continua en la calidad de nuestros productos, Euronix reserv el derecho de modificaciones de las características del producto

Vistas Generales

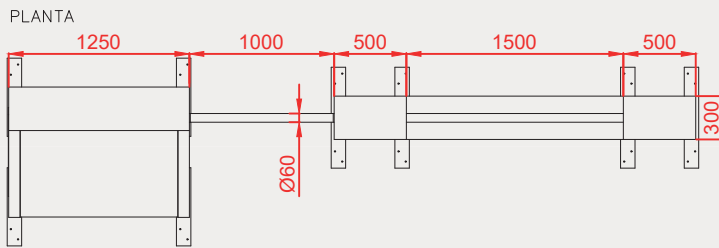
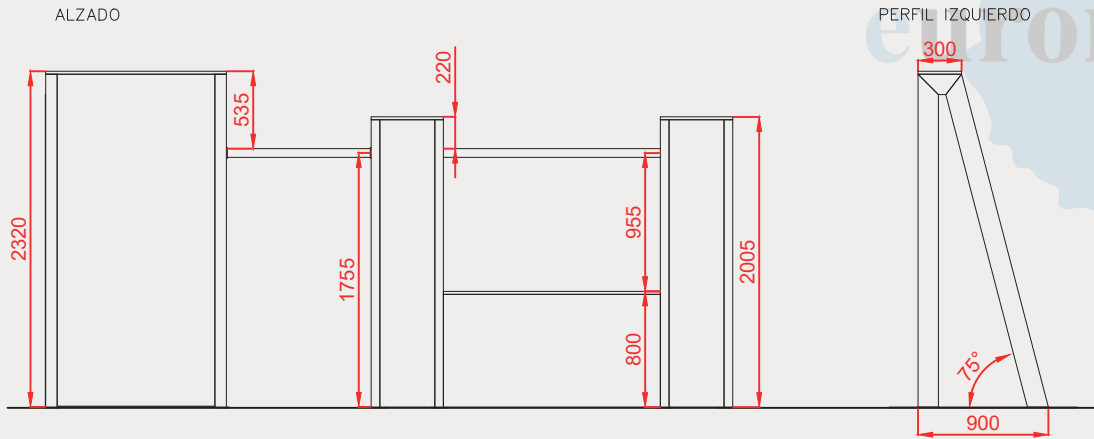

Área de seguridad

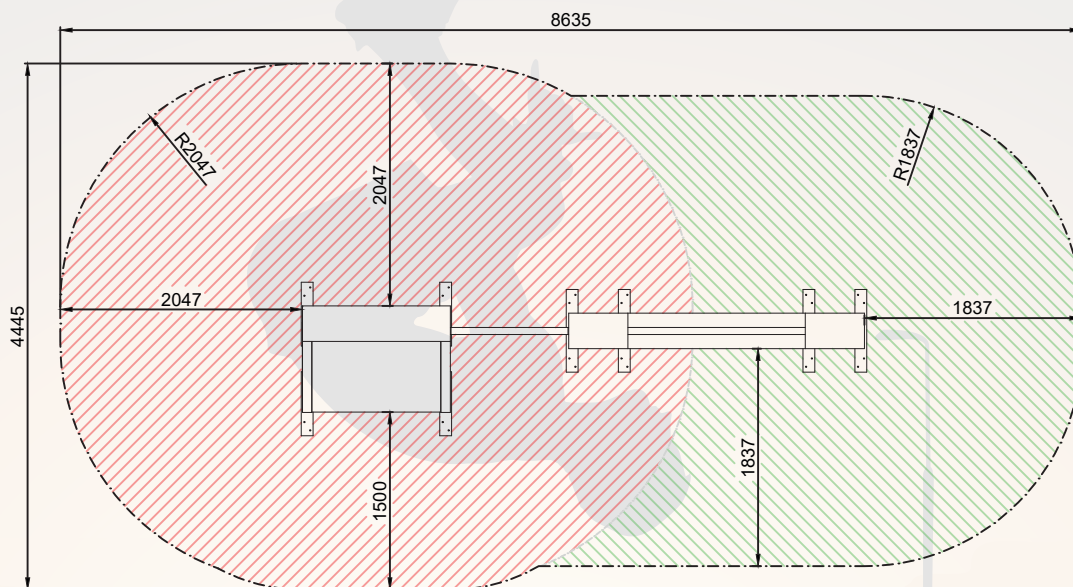

ÁREA TOTAL: 32,85 m²



Altura caída 2,50 m: 20 m²



Altura caída 2,00 m: 12,85 m²

Debido a la mejora continua en la calidad de nuestros productos, Euronix reserv el derecho de modificaciones de las características del producto

PLANTA CIMENTACIÓN

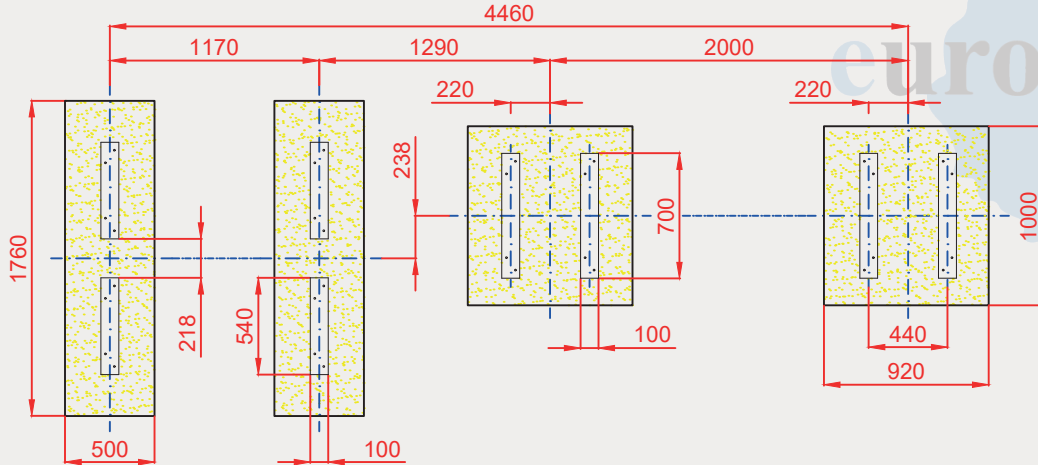

DETALLES CIMENTACIÓN

ESQUEMA DE CIMENTACIÓN EN HORMIGÓN

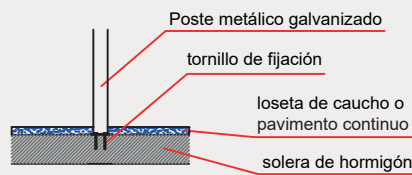

Instrucciones de uso

Saltar y escalar por los muros de forma libre y aleatoria con multitud de posibilidades de movimiento. Por ejemplo, *Wall run* combinado con algún tipo de aterrizaje como *landing* o una rotación. *Backflips*, *Frontflips*, *Sideflips*, *Spins* o *Vaults* con posibilidad de utilizar las barras.

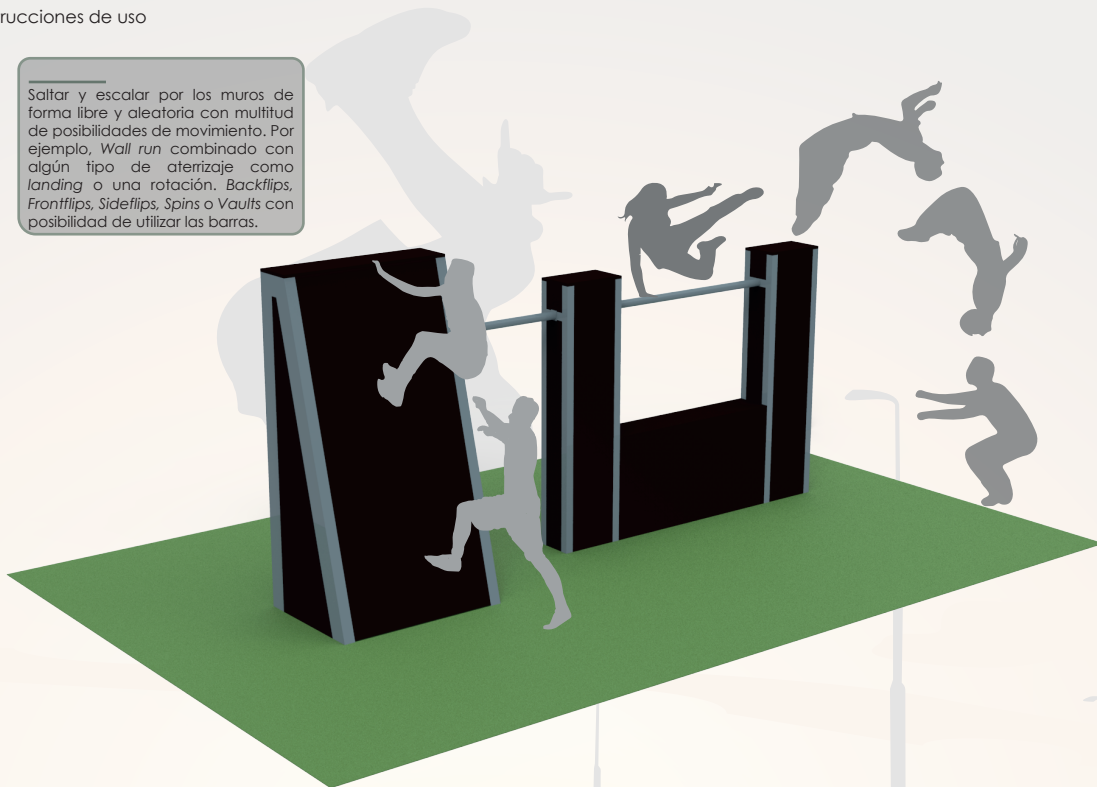

Debido a la mejora continua en la calidad de nuestros productos, Euronix reserv el derecho de modificaciones de las características del producto